

preliminært 01.05.16



BaccoTag-F

BaccoTag-F er en ny generasjon helautomatisk merkemaskin og sporbarhetssystem for ferske fileter med skinn. Maskinen fester en fortrykt merkelapp direkte til fileten med en tynn plastsnor.

Plasseringen av merkelappen skjer ved hjelp av et kamera som finner plasseringen av fileten på transportøren, deretter flytter merkeenheten seg til riktig posisjon og merkelappen festes.

Merkelappene og festesnorene leveres på rull slik at man kan merke ca. 6000 fileter uten stopp.

BaccoTag F har en merkehastighet på ca. 60 fileter pr. minutt.

Maskinen kan benyttes frittstående eller integrert i en pakkegrader. Maskinen leveres også speilvendt hvor fisken går fra høyre til venstre.

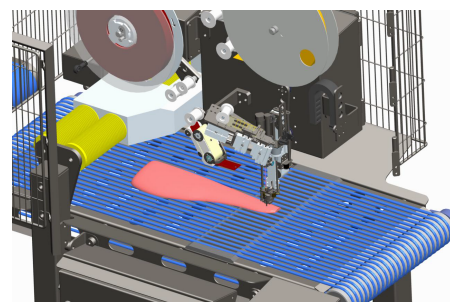
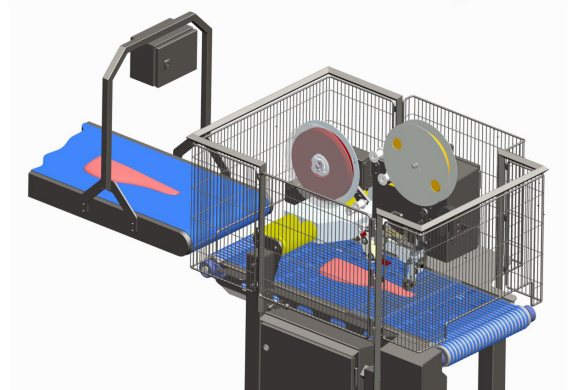
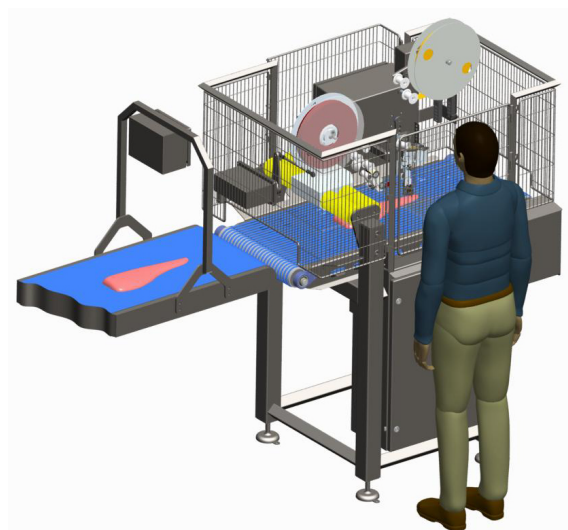

BaccoTag-F spesifikasjoner

Maskin mål

Lengde	1300 mm
Bredde transportør	500 mm
Total bredde	950 mm
Transportørhøyde	tilpasses
Høyde over transportør	830 mm
Transportør	8mm rundsnor
Konstruksjonsmaterialer	Rustfritt stål, POM plast, noen deler i aluminium

Merkekapasitet

Frekvens	60 fisk/min
Filet tykkelse - i merkesonen	25 mm
Merkeposisjonering	+/- 125 mm

Posisjoneringskamera

Et posisjoneringskamera monteres over transportøren, i forkant av merkemaskinen. Dette brukes til å posisjonere merkeenheten slik at merket kommer sentrert på fileten.

Eksternt styresignal

Grader eller annet styresignal for aktivering av individuell merking, f.eks. vektbestemt.

Strømtilkobling

Spenning	230VAC, 1PH~, 50-60Hz
Hovedsikring	10A-C
Forbruk	1,0 kW

Lufttilkobling

Trykk, minimum	600kPa (6 bar), tørket
Forbruk	20 l/min

Innmating

Sporen først, skinnsiden ned
Fileten bør plasseres så nære senter av transportøren som mulig.

Merkelapp og festesnor spesifikasjon

Merkelappmateriale	PE
Merkelapplengde	60 eller 80 mm, må spesifiseres
Merkelappbredde	25 til 40 mm, må spesifiseres
Merkelapprull	ca. 5000 merkelapper/rull

Festesnormateriale	TPU, naturell
Festesnor lengde	20 eller 38 mm, må spesifiseres
Festesnorull	ca. 6000 festesnorer/rull

Klargjøringstid

Festesnor rull	3 min
Etikettrull	3 min

Rengjøring

Maskinen kan rengjøres på vanlig måte med spyling og skumlegging. Høytrykkspyling av transportør or understell er greit, men ikke av selve merkeenheten.

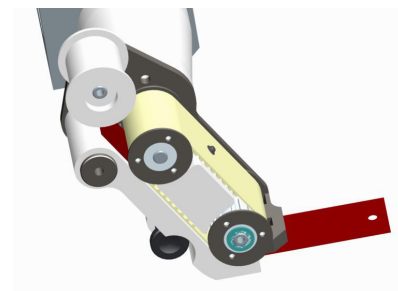
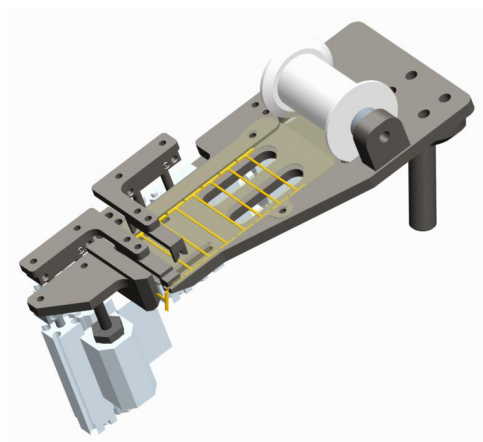

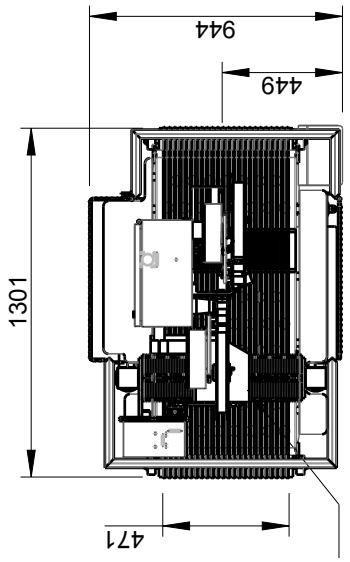
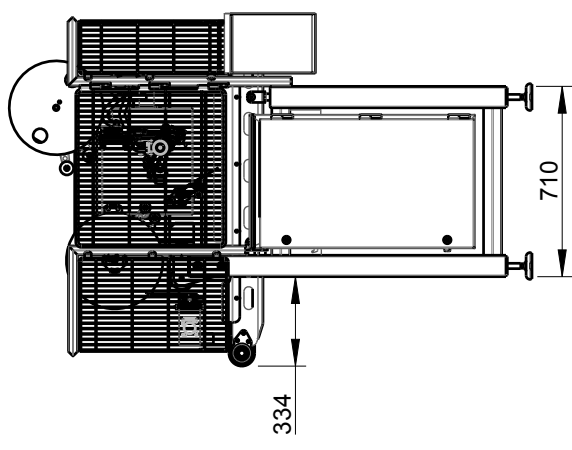
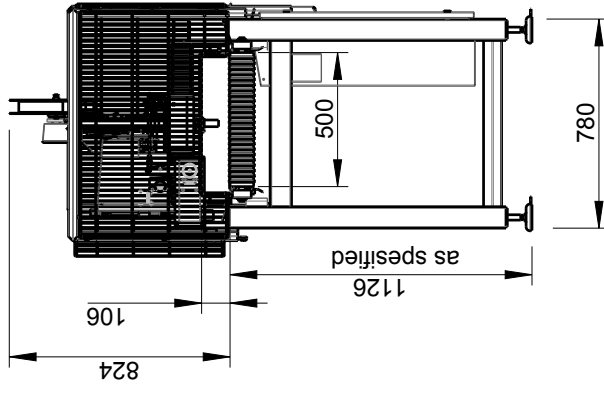
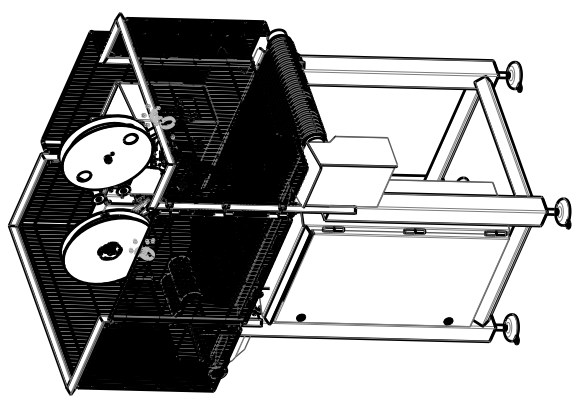

tagger positioning
sideways ± 125 mm

This drawing must not without the consent of Bacco AS be copied, transmitted or disclosed to any third party.

Tolerance unless otherwise specified: ISO-2768-1 Middle

Release Level		Archive	-
Method/Size	/	Unless otherwise stated	Surface Roughness
		SHARP EDGES BROKEN	
Material		Scale	1:20
Designer	LL	Date	23.04.2016
Company	Bacco AS	Denomination	BaccoTag-F
		Document Type	DRA
		Revision	A
Drawing No		46004	Page
		1(1)	1(1)